

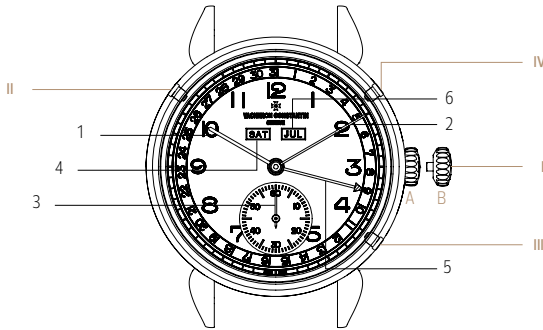

VACHERON CONSTANTIN

GENÈVE

MONTRE À REMONTAGE MANUEL AVEC JOUR DE LA SEMAINE, DATE ET MOIS



1. Aiguille des heures
2. Aiguille des minutes
3. Aiguille des secondes
4. Guichet des jours de la semaine
5. Aiguille de date (quantième)
6. Guichet des mois

- I. Couronne de remontage et de mise à l'heure
- II. Correcteur du jour de la semaine
- III. Correcteur de date (quantième)
- IV. Correcteur de mois
- V. Crayon correcteur



Instructions de réglage

Remontage et réglage de l'heure :

La couronne de remontage et de mise à l'heure (I) peut occuper deux positions A et B.

A : Plaquée contre la boîte, position de remontage.

C'est la position normale au porté, celle qui garantit la meilleure étanchéité.

Le remontage doit s'effectuer tous les jours, si possible, à peu près à la même heure. Ne pas forcer le mécanisme de remontage quand la résistance augmente.

B : Position de mise à l'heure.

Tirée dans cette position, la couronne (I) permet, en la tournant dans le sens horaire, le réglage de l'heure. Tourner la couronne (I) pour mettre les aiguilles à l'heure souhaitée. Repousser ensuite la couronne (I) dans la position A.

NOTA : Si la mise à l'heure a lieu l'après-midi, l'aiguille des heures (1) doit avoir effectué plus d'un tour complet depuis le dernier changement de jour de la semaine et de date (guichet 4 et aiguille 5) pour assurer un changement de date à minuit.

Réglage rapide du triple calendrier :

Si votre montre n'est arrêtée que depuis quelques jours, il est plus simple de tirer la couronne (I) en position B et d'avancer les aiguilles du délai écoulé depuis l'arrêt de la montre. Cette façon de procéder vous permet de conserver la synchronisation des différents affichages.

Réglage complet du triple calendrier :

Si la montre est arrêtée depuis plus longtemps vous devrez régler toutes les indications une à une, d'abord sur les indications de la veille du jour ou vous procédez à la mise à l'heure.

IMPORTANT : Aucun réglage du jour de la semaine, de date ou du mois guichet 4, aiguille 5 et guichet 6 ne doit être effectué en pressant les correcteurs (II, III et IV) entre 19h et 2h du matin.

Correction du jour de la semaine (4) :

La correction du jour de la semaine s'effectue en actionnant le correcteur de jour (II) au moyen du crayon correcteur (V) fourni avec la montre. Chaque impulsion fait avancer l'indication d'un jour. Faire apparaître dans le guichet du jour de la semaine (4) le nom du jour d'hier.

Correction du mois (6) :

IMPORTANT : Pour des raisons mécaniques, aucun réglage du mois ne doit être effectué en pressant le correcteur de mois (IV) si l'aiguille de la date (5) se trouve entre le 28 et le 31. Si un réglage de mois doit tout de même être effectué, il faudra avancer préalablement l'aiguille de la date sur un jour entre le 1^{er} et le 27.

Toutefois, il n'y a aucun risque d'endommager le mécanisme si le changement de mois s'effectue entre le 28 et le 31.

La correction du mois s'effectue en actionnant le correcteur (IV) au moyen du crayon correcteur (V) fourni avec la montre. Chaque impulsion fait avancer l'affichage d'un mois. Si le réglage a lieu le premier du mois, afficher le mois précédent dans le guichet (6).

Correction de la date (quantième) (5) :

La correction de la date s'effectue en actionnant le correcteur de date (III) au moyen du crayon correcteur (V) fourni avec la montre. Chaque impulsion fait avancer la date d'un jour. Le passage de 31 à 1 provoque le changement de mois (6). Régler la date sur hier.

NOTA : La montre ne tient pas compte du nombre de jours dans le mois. Il faudra donc compenser manuellement les mois de moins de 31 jours à l'aide du correcteur de date (III).

Finalisation du réglage :

Tirer la couronne (I) en position B puis avancer les aiguilles dans le sens horaire jusqu'à obtenir l'affichage des bonnes indications de date et d'heure. Repousser ensuite la couronne (I) en position A.

Étanchéité

L'étanchéité de la montre est testée pour une pression de 3 bar.

MANUAL-WOUND WATCH WITH DAY OF THE WEEK, DATE AND MONTH

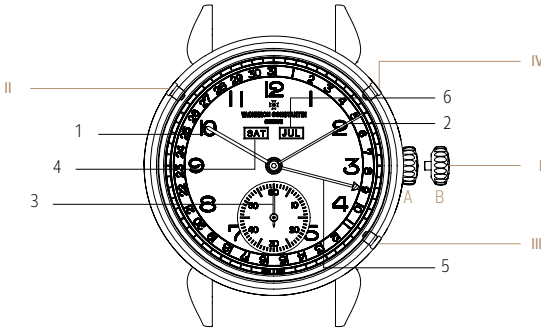

1. Hour hand
2. Minute hand
3. Seconds hand
4. Day of the week aperture
5. Date hand (calendar)
6. Month aperture

- I. Winding and time-setting crown
- II. Day of the week corrector
- III. Date corrector (calendar)
- IV. Month corrector
- V. Corrector pen



Setting instructions

Winding and time setting:

The winding and time-setting crown (I) can be placed in two positions, A and B.

A: Pushed down against the case, winding position.

This is the normal position when the watch is worn and guarantees the best possible water-resistance.

The watch must be wound every day, if possible at roughly the same time. Do not force the winding mechanism when you feel resistance is increasing.

B: Time-setting position.

When pulled out to this position, a clockwise rotation of the winding and time-setting crown (I) enables the time to be adjusted. Turn the winding and time-setting crown (I) to set the hands to the desired time. Then push the winding and time-setting crown (I) back to position A.

NOTE: If the time is being set in the afternoon, the hour hand (1) must have completed more than one full revolution since the last day of the week and date (aperture 4 and hand 5) to ensure that the date changes at midnight.

Rapid adjustment of the triple calendar:

If your watch has been stopped for a few days only, it is easier to pull the winding and time-setting crown (I) to position B and advance the hands by the time elapsed since the watch stopped. This method conserves the synchronisation of the different displays.

Complete adjustment of the triple calendar:

If the watch has been stopped for longer, you will have to adjust all indications one by one. Begin by setting the date to yesterday's date.

IMPORTANT: Do not adjust the day of the week, date or month (aperture 4, hand 5 and aperture 6) by pressing the correctors (II, III and IV) between 7pm and 2am.

Correcting the day of the week (4):

Correct the day of the week by pressing the day corrector (II) using the corrector pen (V) supplied with the watch. Each time the corrector (II) is pressed the date advances by one day. Set the day in the day of the week aperture (4) to yesterday.

Correcting the month (6):

IMPORTANT: For mechanical reasons, do not adjust the month by pressing the month corrector (IV) if the date hand (5) is between 28 and 31. If the month must be adjusted, the date hand must first be advanced to a day between 1 and 27.

However there is no risk of damaging the mechanism if the month is changed between 28 and 31.

Correct the month by pressing the corrector (IV) using the corrector pen (V) supplied with the watch. Each time the corrector (IV) is pressed the display advances by one month. If the adjustment is being made on the first day of the month, display the previous month in the aperture (6).

Correcting the date (5):

Correct the date by pressing the date corrector (III) using the corrector pen (V) supplied with the watch. Each time the corrector (III) is pressed the date advances by one day. Changeover from 31 to 1 causes the month (6) to change. Set the date to yesterday.

NOTE: The watch does not take into account the number of days in a month. It will therefore be necessary to make allowance manually for months with fewer than 31 days using the date corrector (III).

Finalising the setting:

Pull the winding and time-setting crown (I) to position B then advance the hands in a clockwise direction until the correct date and time indications are displayed. Then push the winding and time-setting crown (I) back to position A.

Water-resistance

The water-resistance of the watch has been tested at a pressure of 3 bar.

UHR MIT HANDAUFZUG, WOCHENTAG-, DATUMS- UND MONATSANZEIGE

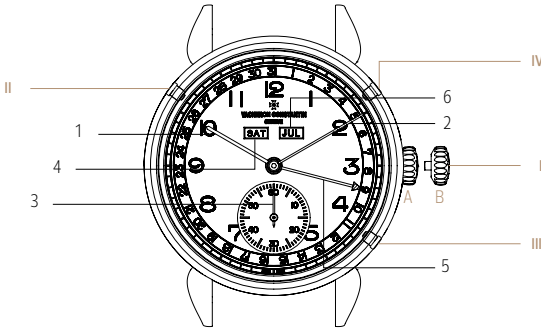

1. Stundenzeiger
2. Minutenzeiger
3. Sekundenzeiger
4. Fenster für den Wochentag
5. Zeiger für das Datum (Kalender)
6. Fenster für den Monat

- I. Krone für Aufzug und Zeiteinstellung
- II. Wochentagskorrektor
- III. Datumskorrektor (Kalender)
- IV. Monatskorrektor
- V. Korrekturstift
- VI. Korrekturstift



Anleitung für die Einstellung

Aufzug und Zeiteinstellung:

Die Krone für Aufzug und Zeiteinstellung (I) kann sich in Position A oder B befinden.

A: Gegen das Gehäuse gedrückt: Aufzugsposition.

Dies ist die normale Trageposition, in der die maximale Dichtigkeit gewährleistet ist.

Die Uhr muss jeden Tag aufgezogen werden, wenn möglich etwa zur gleichen Zeit. Wirken Sie nicht mit Gewalt auf den Aufziehmechanismus ein, wenn Sie spüren, dass der Widerstand zunimmt.

B: Position Zeiteinstellung.

Wird die Krone (I) in diese Position herausgezogen, kann mit ihr die Zeit eingestellt werden. Krone im Uhrzeigersinn drehen, bis die Zeiger die gewünschte Zeit anzeigen. Anschließend Krone (I) wieder in Position A drücken.

HINWEIS: Erfolgt die Zeiteinstellung am Nachmittag, muss der Stundenzeiger (1) nach der letzten Wochentags- und Datumsänderung (Fenster 5 und Zeiger 6) mehr als eine ganze Umdrehung vollzogen haben, um sicherzustellen, dass das Datum um Mitternacht umspringt.

Schnelleinstellung des Dreifachkalenders:

Ist Ihre Uhr nur einige Tage stillgestanden, ist es am einfachsten, die Krone (I) in Position B herauszuziehen und die Zeiger solange vorwärts zu drehen, bis die seit dem Stillstand verstrichene Zeit aufgeholt ist. Dadurch bleibt die Synchronisation der verschiedenen Anzeigen erhalten.

Vollständige Einstellung des Dreifachkalenders:

Ist die Uhr längere Zeit stillgestanden, müssen Sie zunächst alle Anzeigen einzeln auf den Tag vor dem aktuellen Datum einstellen.

WICHTIG: Zwischen 19 Uhr und 2 Uhr morgens darf keine Wochentags-, Datums- oder Monateinstellung (Fenster 4, Zeiger 5 und Fenster 6) durch Betätigung der Korrektoren (II, IV und III) vorgenommen werden.

Korrektur des Wochentags (4):

Die Korrektur des Wochentags erfolgt durch Betätigung des Wochentagskorrektors (II) mithilfe des Korrekturstifts (V), der mit der Uhr geliefert wird. Bei jeder Betätigung des Korrektors (II) rückt die Wochentagsanzeige um jeweils einen Tag weiter. Drehen Sie die Krone so lange, bis im Wochentagsfenster (4) der vorangehende Tag erscheint.

Korrektur des Monats (6):

WICHTIG: Aus mechanischen Gründen darf keine Einstellung des Monats durch Betätigung des Monatskorrektors (IV) vorgenommen werden, wenn sich der Datumszeiger (5) zwischen dem 28. und dem 31. befindet. Wenn dennoch eine Datumeinstellung notwendig ist, muss zunächst der Datumszeiger auf einen Tag zwischen dem 1. und dem 27. vorgestellt werden.

Es besteht jedoch nicht die Gefahr, den Mechanismus zu beschädigen, wenn die Monateinstellung zwischen dem 28. und dem 31. erfolgt.

Die Korrektur des Monats erfolgt durch Betätigung des Korrektors (IV) mithilfe des Korrekturstifts (V), der mit der Uhr geliefert wird. Jede Betätigung des Korrektors (IV) bewirkt, dass der Datumszeiger um jeweils einen Tag vorrückt. Erfolgt die Einstellung am Monatsersten, Anzeige im Fenster (6) auf den vorangehenden Monat stellen.

Korrektur des Datums (5):

Die Korrektur erfolgt durch Betätigung des Datumskorrektors (III) mithilfe des Korrekturstifts (V), der mit der Uhr geliefert wird. Bei jeder Betätigung des Korrektors (III) rückt die Datumsanzeige um jeweils einen Tag weiter. Beim Übergang vom Monatsletzten zum Monatsersten erfolgt der Monatswechsel (6). Das Datum auf den Vortag einstellen.

HINWEIS: Die Uhr berücksichtigt die unterschiedliche Anzahl von Tagen der verschiedenen Monate nicht. Bei Monaten mit weniger als 31 Tagen muss das Datum daher mit Hilfe des Datumskorrektors (III) von Hand eingestellt werden.

Abschluss der Einstellung:

Krone (I) in Position B herausziehen, dann die Zeiger im Uhrzeigersinn drehen, bis das Datum und die Zeit korrekt angezeigt werden. Anschließend Krone (I) wieder in Position A drücken.

Wasserdichtigkeit

Die Wasserdichtigkeit der Uhr ist bis zu einem Druck von 3 bar geprüft.

OROLOGIO A CARICA MANUALE CON GIORNO DELLA SETTIMANA, DATA E MESE

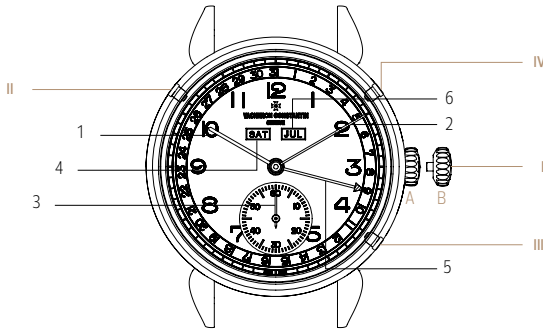

1. Lancetta delle ore
2. Lancetta dei minuti
3. Lancetta dei secondi
4. Finestrella dei giorni della settimana
5. Lancetta della data (calendario)
6. Finestrella dei mesi

- I. Corona di carica e di messa all'ora
- II. Correttore del giorno della settimana
- III. Correttore della data (calendario)
- IV. Correttore del mese
- V. Pennino correttore



Istruzioni di regolazione

Carica e regolazione dell'ora:

La corona di carica e di messa all'ora (I) può occupare due posizioni: A e B.

A: Premuta contro la cassa, posizione di ricarica.

È la posizione normale quando l'orologio è indossato e garantisce l'impermeabilità migliore.

La ricarica deve essere effettuata tutti i giorni, possibilmente alla stessa ora. Non forzare il meccanismo di ricarica quando aumenta la resistenza.

B: Posizione di messa all'ora.

Tirata in questa posizione, la corona di carica e di messa all'ora (I) permette di impostare l'ora facendole effettuare un semplice movimento di rotazione in senso orario. Girare la corona per portare le lancette all'ora desiderata. Quindi, riportare la corona (I) in posizione A.

NOTA: se la regolazione dell'ora avviene nel pomeriggio, la lancetta delle ore (1) deve aver effettuato più di un giro completo dopo l'ultima modifica del giorno della settimana e della data (finestrella 4, lancetta 5) per garantire il cambiamento della data a mezzanotte.

Regolazione rapida del triplo calendario:

Se l'orologio è fermo solo da qualche giorno, è più semplice tirare la corona di carica e di messa all'ora (I) in posizione B e far avanzare le lancette in misura pari al tempo trascorso dall'arresto dell'orologio. Questa procedura permette di conservare la sincronizzazione delle varie indicazioni.

Regolazione completa del triplo calendario:

Se l'orologio è fermo da più tempo, occorre regolare le indicazioni una a una, partendo dalle indicazioni del giorno precedente a quello in cui si effettua la regolazione dell'ora.

IMPORTANTE: non effettuare alcuna regolazione del giorno della settimana, della data o del mese (finestrella 4, lancetta 5, finestrella 6) premendo i correttori (II, III e IV) tra le ore 19:00 e le ore 02:00 del mattino.

Correzione del giorno della settimana (4):

La correzione del giorno della settimana si effettua azionando il correttore del giorno (II) mediante il pennino correttore (V) fornito con l'orologio. Ogni pressione sul correttore (II) fa avanzare l'indicazione di un giorno. Sulla finestrella del giorno della settimana (4) deve apparire il nome del giorno di ieri.

Correzione del mese (6):

IMPORTANTE: per motivi meccanici, non deve essere effettuata alcuna regolazione premendo il correttore del mese (IV) se la lancetta della data (5) si trova tra il 28 e il 31. Se occorre comunque effettuare una regolazione del mese, è necessario prima fare avanzare la lancetta della data su un giorno compreso tra il 1° e il 27. Tuttavia, non vi sono rischi di danneggiare il meccanismo se il cambio del mese viene effettuato tra il 28 e il 31.

La correzione del mese si effettua azionando il correttore (IV) mediante il pennino correttore (V) fornito con l'orologio. Ogni pressione sul correttore (III) fa avanzare l'indicazione di un mese. Se la regolazione è effettuata il primo giorno del mese, la finestrella (6) deve mostrare l'indicazione del mese precedente.

Correzione della data (5):

La correzione della data si effettua azionando il correttore della data (III) mediante il pennino correttore (V) fornito con l'orologio. Ogni pressione sul correttore (IV) fa avanzare la data di un giorno. Il passaggio da 31 a 1 determina il cambiamento del mese (6). Regolare l'orologio sulla data di ieri.

NOTA: l'orologio non tiene conto del numero di giorni del mese. Sarà quindi necessario regolare manualmente i mesi con meno di 31 giorni mediante il correttore della data (III).

Completamento della regolazione:

Tirare la corona di carica e di messa all'ora (I) in posizione B, quindi far avanzare le lancette in senso orario fino a ottenere le indicazioni corrette di data e ora. Premere nuovamente la corona (I) contro la cassa, in posizione A.

Impermeabilità

L'impermeabilità dell'orologio è testata per resistere a una pressione di 3 bar.

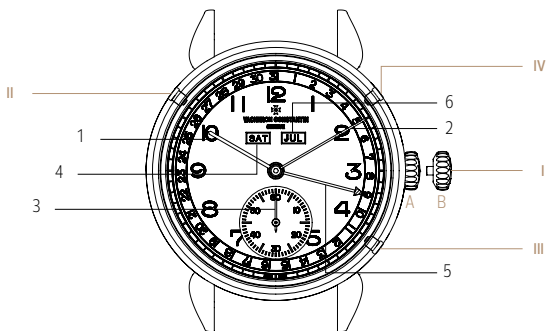

RELOJ DE CUERDA MANUAL CON INDICACIÓN DEL MES, FECHA Y DÍA DE LA SEMANA

1. Aguja de las horas
2. Aguja de los minutos
3. Segundo
4. Ventanilla de los días de la semana
5. Aguja de la fecha (calendario)
6. Ventanilla de los meses

- I. Corona de armado y ajuste de la hora
- II. Corrector del día de la semana
- III. Corrector de fecha (calendario)
- IV. Corrector de mes
- V. Lápiz corrector

Instrucciones de ajuste

Armado y ajuste de la hora:

La corona de armado y ajuste de la hora (I) tiene dos posiciones: A y B.

A: Introducida contra la caja, posición de armado.

Esta es la posición de uso normal del reloj, la que garantiza la mejor estanqueidad.

Se debe dar cuerda al reloj todos los días, si es posible, aproximadamente a la misma hora. No se debe forzar el mecanismo de armado o cuerda cuando aumenta la resistencia.

B: Posición de ajuste de la hora.

Extraída en esta posición, la corona de armado y ajuste de la hora (I) le permite, girándola en sentido horario, poner en hora el reloj. Gire la corona de armado y ajuste de la hora (I) hasta que las agujas indiquen la hora deseada. Después, vuelva a colocar la corona de armado y ajuste de la hora (I) en la posición A.

OBSERVACIÓN: si el ajuste de la hora se lleva a cabo por la tarde, la aguja de las horas (1) debe haber efectuado más de una vuelta completa desde el último cambio de día de la semana y del mes (ventanilla 4 y aguja 5) para garantizar que el cambio de fecha se produzca a medianoche.

Ajuste rápido del calendario triple:

Si el reloj ha estado parado solo unos días, la forma más simple de ajustar la fecha es tirar de la corona de armado y ajuste de la hora (I) hasta la posición B y avanzar las agujas el tiempo transcurrido desde que se detuvo la marcha del reloj. De esta forma se conserva la sincronización de todas las indicaciones del reloj.

Ajuste completo del calendario triple:

Si el reloj ha estado parado más tiempo, deberá ajustar todas las indicaciones, una por una, comenzando por las indicaciones de la vispera del día en que pone en hora el reloj.

IMPORTANTE: no efectúe ningún ajuste del día de la semana, de la fecha o del mes (ventanilla 4, aguja 5 y ventanilla 6) pulsando los correctores (II, III y IV) entre las 19:00 y las 02:00.

Corrección del día de la semana (4):

Corrija el día de la semana pulsando el corrector del día de la semana (II) con el lápiz corrector (V) suministrado con el reloj. Cada vez que se pulsa el corrector (II), la fecha avanza un día. En la ventanilla del día de la semana (4) debe aparecer la vispera.

Corrección del mes (6):

IMPORTANTE: por motivos mecánicos, no corrija el mes pulsando el corrector del mes (IV) si la aguja de la fecha (5) se encuentra entre el 28 y el 31. En caso de que deba efectuar una corrección a pesar de lo indicado anteriormente, deberá avanzar previamente la aguja de la fecha a un día entre el 1 y el 27.

No obstante, no existe ningún riesgo de dañar el mecanismo si el cambio del mes se realiza entre el día 28 y el 31.

La corrección del mes se realiza pulsando el corrector (IV) con la ayuda del lápiz corrector (V) suministrado con el reloj. Cada presión sobre el corrector (III) hace avanzar un mes la indicación del mes. Si el ajuste se efectúa el primer día del mes, en la ventanilla (6) debe aparecer el mes precedente.

Corrección de la fecha (5):

Corrija la fecha pulsando el corrector de la fecha (III) con la ayuda del lápiz corrector (V) suministrado con el reloj. Cada vez que se pulsa el corrector (III), la fecha avanza un día. El paso de 31 a 1 provoca el cambio de mes (6). Ajuste la fecha de la vispera.

OBSERVACIÓN: el reloj no tiene en cuenta el número de días del mes y será necesario corregir manualmente los meses con menos de 31 días con el corrector de la fecha (III).

Últimos ajustes:

Tire de la corona de armado y ajuste de la hora (I) hasta la posición B y avance las agujas en sentido horario hasta que indiquen la fecha y la hora exactas. Después, vuelva a colocar la corona de armado y ajuste de la hora (I) en la posición A.

Estanqueidad

La estanqueidad del reloj ha sido probada para una presión de 3 bar.

RELÓGIO DE CORDA MANUAL COM DIA DA SEMANA, DATA E MÊS

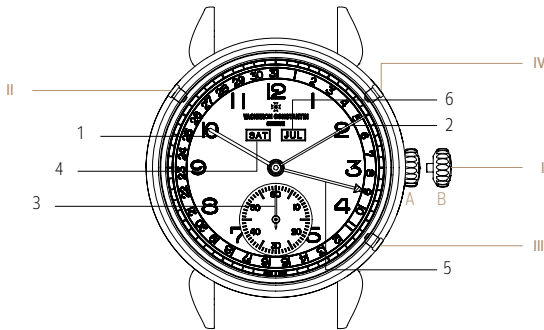

1. Ponteiro das horas
2. Ponteiro dos minutos
3. Ponteiro dos segundos
4. Janela dos dias da semana
5. Ponteiro da data (calendário)
6. Janela dos meses

- I. Coroa de corda e de acerto da hora
- II. Corrector do dia da semana
- III. Corrector da data (calendário)
- IV. Corrector do mês
- V. Estilete corrector



Instruções para a regulação

Corda e acerto da hora:

A Coroa de corda e de acerto da hora (I) tem duas posições: A e B.

A: Encostada à caixa: posição de dar corda.

É a posição normal durante o uso do relógio e a que garante a melhor protecção contra a água.

A corda deve ser dada todos os dias, mais ou menos à mesma hora, se possível. Não forçar o mecanismo de corda quando a resistência aumentar.

B: Posição de acerto da hora.

Puxada para esta posição, a coroa de corda e de acerto da hora (I) permite, ao ser rodada no sentido horário, acertar a hora. Rodar a coroa de corda e de acerto da hora (I) para colocar os ponteiros na hora pretendida. Voltar a empurrar a coroa de corda e de acerto da hora (I) para a posição A.

NOTA: se o acerto da hora for feito na parte da tarde, o ponteiro das horas (1) deve ter efetuado mais de uma volta completa após a última mudança de dia da semana e data (janela 4 e ponteiro 5) para garantir a mudança da data à meia-noite.

Acerto rápido do triplo calendário

Se o relógio esteve parado apenas durante alguns dias, é mais fácil puxar a coroa de corda e de acerto da hora (I) para a posição B e fazer avançar os ponteiros pelo tempo que passou desde a paragem do relógio. Esta forma de proceder permite manter a sincronização das diferentes indicações.

Acerto completo do triplo calendário:

Se o relógio tiver estado parado há mais tempo, é preciso acertar todas as indicações uma a uma, começando pelas indicações da véspera do dia em que se está a fazer o acerto da hora.

IMPORTANTE: Não fazer qualquer acerto do dia da semana, da data ou do mês (janela 4, ponteiro 5 e janela 6) carregando nos correctores (II, III e IV) entre as 19h e as 2h da manhã.

Correcção do dia da semana (4):

A correcção do dia da semana é feita acionando o corrector de dia (II) com o estilete corrector (V) fornecido com o relógio. Cada impulso sobre o corrector (II) faz a indicação avançar um dia. Fazer surgir na janela do dia da semana (4) o nome do dia de ontem.

Correcção do mês (6):

IMPORTANTE: Por razões mecânicas, não deve ser feito qualquer acerto de mês carregando nos correctores de mês (IV) se o ponteiro da data (5) se encontrar entre os dias 28 e 31. Se, mesmo assim, for preciso efectuar um acerto no mês, será preciso avançar antecipadamente o ponteiro da data em um dia entre o 1º e o 27. Não há qualquer risco de danificar o mecanismo se a mudança de mês for feita entre os dias 28 e 31.

A correcção do mês é feita accionando o corrector (IV) com o estilete corrector (V) fornecido com o relógio. Cada impulso sobre o corrector (IV) faz a indicação avançar um mês. Se o acerto for feito no primeiro dia do mês, indicar o mês anterior na janela (6).

Correcção da data (5):

A correcção da data é feita acionando o corrector da data (III) com o estilete corrector (V) fornecido com o relógio. Cada impulso sobre o corrector (III) faz a data avançar um dia. A passagem de 31 para 1 provoca a mudança de mês (6). Acertar a data para ontem.

NOTA: O relógio não considera o número de dias dos meses, pelo que é preciso compensar manualmente os meses com menos de 31 dias com o corrector de data (III).

Finalização do acerto:

Puxar a coroa de corda e de acerto da hora (I) para a posição B e, em seguida, avançar os ponteiros no sentido horário até se obter a indicação correcta da data e da hora. Voltar a empurrar a coroa de corda e de acerto da hora (I) para a posição A.

Resistência à água

A resistência do relógio à água é testada para a pressão de 3 bar.

ЧАСЫ С РУЧНЫМ ЗАВОДОМ, ИНДИКАЦИЕЙ ДНЯ НЕДЕЛИ, ДАТЫ И МЕСЯЦА

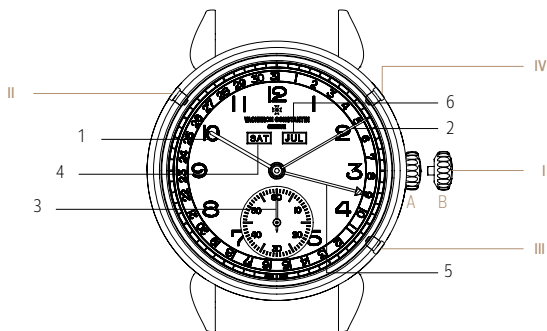

1. Часовая стрелка
2. Минутная стрелка
3. Секундная стрелка
4. Апертура дня недели
5. Стрелка указателя даты (число месяца)
6. Апертура месяца

- I. Головка завода и установки времени
- II. Корректор дня недели
- III. Корректор даты (число месяца)
- IV. Корректор месяца
- V. Ручка-корректор

Инструкции по настройке

Завод и установка времени

Головка завода и установки времени (I) может быть установлена в положение А и В.

А: Положение для завода часов, головка прижата к корпусу.

Это обычное положение при ношении часов, гарантирующее наилучшую водонепроницаемость.

Завод часов следует производить ежедневно, по возможности в одно и то же время. Прекратить завод с увеличением сопротивления заводной пружины.

В: Положение для установки времени.

Настройку показаний времени можно выполнить, вытянув головку завода и установки времени (I) в это положение и поворачивая ее по часовой стрелке. Поворачивать головку завода и установки времени (I) до тех пор, пока стрелки не займут нужное положение. Затем задвинуть головку завода и установки времени (I) в положение А.

ПРИМЕЧАНИЕ: если установка времени выполняется после полудня, часовая стрелка (1) должна совершить больше одного полного оборота с момента последней смены дня недели, даты (апертура 4, стрелка 5 и апертура 6), чтобы смена даты произошла в полночь.

Быстрая настройка тройного календаря

Если часы остановились всего несколько дней назад, то самый простой способ настройки – выдвинуть головку завода и установки времени (I) в положение В и перевести стрелки вперед на время, прошедшее с момента остановки часов. Этот способ обеспечивает синхронную смену показаний всех указателей.

Полная настройка тройного календаря

Если часы были остановлены на длительное время, необходимо последовательно настроить показания всех указателей, сначала на тот день, который предшествует дню установки времени.

ВАЖНО: ни в коем случае не производить настройку дня недели, даты и месяца (4, 5 и 6), используя корректоры (II, III и IV) в период между 19:00 и 02:00.

Настройка дня недели (4)

Настройку дня недели можно выполнить, нажимая на корректор дня недели (II) ручкой-корректором (V), прилагаемой к часам. Каждое нажатие на корректор (II) переводит показание на один день вперед. Установить в апертуре дня недели (4) вчерашний день.

Настройка месяца (б)

ВАЖНО: в силу особенностей конструкции ни в коем случае не производить настройку месяца при помощи корректора месяца (IV), когда стрелка даты (5) находится между числами 28 и 31. Если корректировка месяца все-таки необходима, следует предварительно перевести стрелку даты на число между 1 и 27.

Механизм не будет поврежден, если корректировка месяца будет выполнена в период между 28 и 31 числом.

Настройку месяца можно выполнить, нажимая на корректор (III) ручкой-корректором (V), прилагаемой к часам. Каждое нажатие на корректор (IV) переводит показание на один месяц вперед. Если настройка показаний выполняется в первый день месяца, установить в апертуре (б) предыдущий месяц.

Настройка даты (5)

Настройку даты можно выполнить, нажимая на корректор даты (III) ручкой-корректором (III), прилагаемой к часам. Каждое нажатие на корректор (III) переводит показание на один день вперед. При переходе с 31 на 1 число происходит смена месяца (б). Установить показания даты на вчерашний день.

ПРИМЕЧАНИЕ: часы не делают поправку на число дней в месяце, поэтому для месяцев с числом дней менее 31 необходимо вносить поправку вручную с помощью корректора даты (IV).

Завершение настройки

Установить головку завода и установки времени (I) в положение В и перевести стрелки по часовой стрелке до установки текущих показаний даты и времени. Затем задвинуть головку завода и установки времени (I) в положение А.

Водонепроницаемость

Водонепроницаемость часов проверена под давлением 3 бар.

带星期、日期和月份显示的手动上链腕表

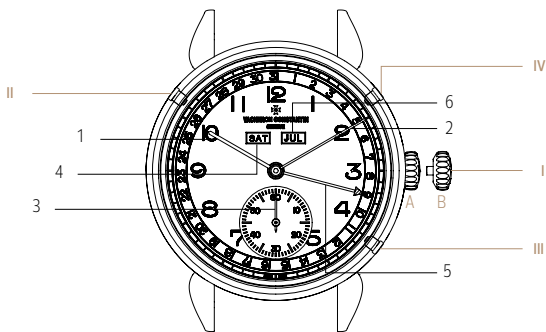

1. 时针
2. 分针
3. 秒针
4. 星期显示窗
5. 日期指针 (日历)
6. 月份显示窗

- I. 上链和时间调校表冠
- II. 星期调校按钮
- III. 日期调校按钮 (日历)
- IV. 月份调校按钮
- V. 调校笔



调校说明

上链和时间调校：

上链和时间调校表冠 (I) 可处于A和B两个位置。

A：推回至表壳，上链位置。

这是佩戴腕表时表冠的正常位置，可以确保腕表达到最佳的防水功能。

腕表必须每日上链，并应该尽量在同一时间上链。当上链阻力增加时，请勿强行施力于上链机制。

B：调校时间的位置。

上链和时间调校表冠 (I) 被拉出至此位置时，即可顺时针旋转来进行时间调校。转动表冠将指针调至理想的时间位置。然后将上链和时间调校表冠 (I) 推回至位置A。

注意事项：若在下午调校时间，调校前必须确定时针 (I) 自上次调校星期和日期 (指针4和显示窗5) 后，已经转动一整圈，以确保日期在午夜时更换。

快速调校三重日历：

若腕表只停止走时了数天，建议将上链和时间调校表冠 (I) 拉出至B位置，然后转动表冠以顺时针方向调校指针，由停止走时一刻起至正确的时间和日期。这方法能确保所有显示功能同步运作。

全面调校三重日历：

若腕表已长时间停止走时，所有显示功能必须逐一进行调校。各显示指针应设置在调校时间前一天的日期。

重要事项：切勿在晚上7点至凌晨2点之间按压调校按钮 (II、III和IV) 进行星期、日期或月份 (显示窗4、指针5和显示窗6) 调校。

星期调校 (4)：

借助腕表配备的调校笔 (V) 按压星期调校按钮 (II) 进行调校。每按压一下调校按钮 (II)，指针就会前进一天，直至星期显示窗 (4) 显示前一天的星期天数。

月份调校 (6)：

重要事项：为确保腕表的正确运行，切勿在日期指针 (5) 位于28至31日的时候按压月份调校按钮 (IV) 进行月份调校。如果仍需在此期间进行月份调校，则需先将日期指针调至1日至27日之间的任何一个日期，然后再进行月份调校。

尽管如此，如果在28日至31日之间进行了日期调校，也不会损坏腕表机械结构。

借助腕表配备的调校笔 (V) 按压月份调校按钮 (III) 进行调校。每按压一下调校按钮 (III)，就会前进一个月。如果在每个月第1天进行调校，则会在显示窗 (6) 里显示上一个月。

日期调校 (5) :

借助腕表配备的调校笔 (V) 按压日期调校按钮 (III) 进行调校。每按压一下调校按钮 (III)，日期就会前进一天。每逢月末月初交汇之际，月份指针 (6) 便会前进一格。将日期设定为前一天的日期。

注意事项：腕表并没有考虑到每月天数变化，逢天数少于31天的月份则需使用日期调校按钮 (III) 进行手动调校。

完成调校:

将上链和时间调校表冠 (I) 拉出至位置B，然后以顺时针方向转动指针至显示正确的时间和日期。再将上链和时间调校表冠 (I) 推回至位置A。

防水功能

腕表的防水功能已通过3巴大气压下的测试。

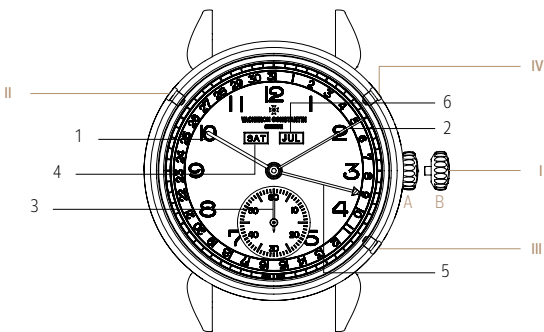

星期、日期和月份顯示 手動上鏈腕錶

1. 時針
2. 分針
3. 秒針
4. 星期顯示窗
5. 日期指針（日曆）
6. 月份顯示窗

- I. 上鏈和時間調校錶冠
- II. 星期調校按鈕
- III. 日期調校按鈕（日曆）
- IV. 月份調校按鈕
- V. 調校筆

調校說明

上鏈和時間調校：

上鏈和時間調校錶冠 (I) 可處於A和B兩個位置。

A: 推回至錶殼，上鏈位置。

這是佩戴腕錶時錶冠的正常位置，可以確保腕錶達到最佳的防水功能。

腕錶必須每日上鏈，並應該儘量在同一時間上鏈。當上鏈阻力增加時，請勿強行施力於上鏈機制。

B: 調校時間的位置。

上鏈和時間調校錶冠 (I) 被拉出至此位置時，即可向順時針旋轉來進行時間調校。轉動錶冠將指針調至理想的時間位置。然後將上鏈和時間調校錶冠 (I) 推回至位置A。

注意事項：若在下午調校時間，調校前必須確定時針 (1) 自上次調校星期和日期 (指針4和顯示窗5) 後，已經轉動一整圈，以確保日期在午夜時更換。

快速調校三重日曆：

若腕錶只停止走時了數天，建議將上鏈和時間調校錶冠 (I) 拉出至B位置，然後轉動錶冠以順時針方向調校指針，由停止走時一刻起至正確的時間和日期。這方法能確保所有顯示功能同步運作。

全面調校三重日曆：

若腕錶已長時間停止走時，所有顯示功能必須逐一進行調校。各顯示指針應設置在調校時間前一天的日期。

重要事項：切勿在晚上7點至凌晨2點之間按壓調校按鈕 (II、III和IV) 進行星期、日期或月份 (視窗4、指針5和視窗6) 調校。

星期調校 (4)：

借助腕錶配備的調校筆 (V) 按壓星期調校按鈕 (II) 進行調校。每按壓一下調校按鈕 (II)，指針就會前進一天，直至星期顯示窗 (4) 顯示前一天的星期數。

月份調校 (6)：

重要事項：為確保腕錶的正確運行，切勿在日期指針 (5) 位於28至31日的時候按壓月份調校按鈕 (IV) 進行月份調校。如果仍需在此期間進行月份調校，則需先將日期指針調至1日至27日之間的任何一個日期，然後再進行月份調校。

儘管如此，如果在28日至31日之間進行了日期調校，也並不會損壞腕錶機械結構。

借助腕錶配備的調校筆 (V) 按壓月份調校按鈕 (IV) 進行調校。每按壓一下調校按鈕 (III)，就會前進一個月。如果在每個月第1天進行調校，則會在顯示窗 (6) 裡顯示上一個月。

日期調校 (5) :

借助腕錶配備的調校筆 (V) 按壓日期調校按鈕 (III) 進行調校。每按壓一下調校按鈕 (III)，日期就會前進一天。每逢月末月初交匯之際，月份指針 (6) 便會前進一格。將日期設定為前一天的日期。

注意事項：腕錶並沒有考慮到每月天數變化，逢天數少於31天的月份則需使用日期調校按鈕 (III) 進行手動調校。

完成調校：

將上鏈和時間調校錶冠 (I) 拉出至位置B，然後以順時針方向轉動指針至顯示正確的時間和日期。再將上鏈和時間調校錶冠 (I) 推回至位置A。

防水功能

腕錶的防水功能已通過3巴大氣壓下的測試。

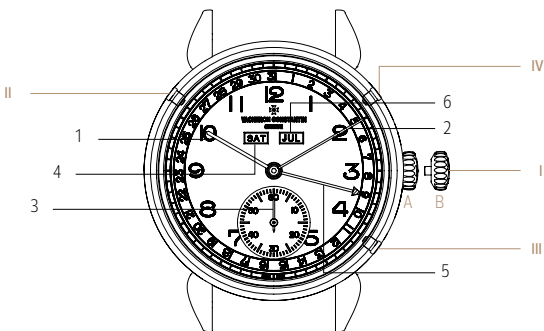

日付、曜日、 月表示を備える 手巻きウォッチ

1. 時針
2. 分針
3. 秒針
4. 曜日の窓
5. 日付(カレンダー)の針
6. 月の窓

- I. 巻き上げと時刻調整のリユーズ
- II. 曜日のコレクター
- III. 日付(カレンダー)のコレクター
- IV. 月のコレクター
- V. コレクターペン

調整の方法

巻上げと時刻の調整:

巻上げと時刻調整のリューズ (I) には2つのポジションAとBがあります。

A: ケースに押し込んだ巻上げのポジション

着用時の通常のポジションで、防水性を保証します。
巻上げは、できれば毎日ほぼ同じ時間に行ってください。抵抗が強くなったら無理に巻き上げないで下さい。

B: 時刻調整のポジション

巻上げと時刻調整のリューズ (I) をこのポジションに引き出すと時刻を合わせることができます。巻上げと時刻調整のリューズを時計回りに回して、針を希望の時刻に合わせます。調整後は、巻上げと時刻調整のリューズ (I) をポジションAに押し込みます。

ご注意: 時刻合わせを午後に行った場合、時針 (I) は曜日と日付 (窓4、針5) が最後変わった時からさらに1周以上回すことが必要です。これにより零時に日付が変わります。

トリプルカレンダーのクイック調整:

数日前に止まっただけであれば、巻上げと時刻調整のリューズ (I) をポジションBに引き出し、止まっていた時間の分だけ針を進めます。この方法だと各表示をそのまま連動させることができます。

トリプルカレンダーのトータル調整:

ウォッチが止まっていた時間が長かったら、一つ一つ調整をしなければなりません。まず時刻合わせをする前の日の表示に調整します。

重要: 19時から午前2時の間は、コレクター (II、III、IV) を押して曜日、日付、月 (窓4、針5、窓6) の調整をすることは避けて下さい。

曜日 (4) の調整:

曜日の調整はウォッチに添付されているコレクターペン (V) で曜日のコレクター (II) を押して行います。一度コレクター (II) を押すごとに曜日が一日進みます。曜日の窓 (4) にまず昨日の曜日を表示させます。

月 (6) の調整:

重要: 日付の針 (5) が28と31の間にある時は、月のコレクター (IV) を押して月を修正することは絶対にしないでください。その間に月の修正をしなければならない場合は、あらかじめ日付の針を1から27の間に進めてください。しかしながら、28から31の間に月の修正をしても、メカニズムを損傷する恐れはありません。

月の調整はウォッチに添付されているコレクターペン (V) で、月のコレクター (IV) を押して行います。一度コレクター (III) を押すごとに1か月進みます。月の一日に調整をする場合は月の窓 (6) に前月を表示させます。

日付 (5) の調整:

日付の調整はウォッチに添付されているコレクターペン (V) で、日付のコレクター(III) を押して行います。一度コレクター(III) を押すごとに日付が一日進みます。日付が31日を越すと月 (6) の表示が変わります。日付を昨日に合わせます。

ご注意: ウォッチは大小の月を自動的に調整しませんので、小の月には日付コレクター(III) を用い、手作業で調整します。

最終調整:

巻上げと時刻調整のリューズ (I) をポジションBに引き出し、針を時計回りに進めながら正しい日付と時刻に合わせます。調整後は、巻上げと時刻調整のリューズ (I) をポジションAに押し込みます。

防水性

ウォッチの防水性は3気圧でテストされています。

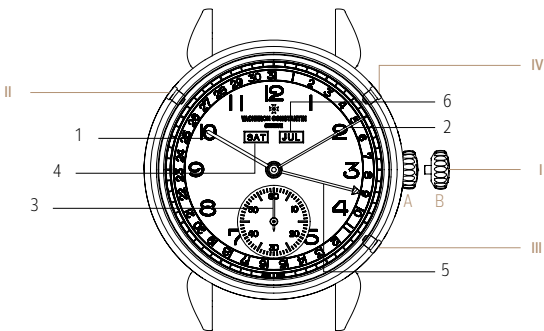

요일, 날짜 및 월을 표시하는 매뉴얼 와인딩 시계

1. 시침
2. 분침
3. 초침
4. 요일 표시창
5. 날짜 핸드(캘린더)
6. 월 표시창

- I. 와인딩 및 시간 설정 크라운
- II. 요일 코렉터
- III. 날짜 코렉터(캘린더)
- IV. 월 코렉터
- V. 코렉터 펜

설정 지침

와인딩 및 시간 설정:

와인딩 및 시간 설정 크라운(I)은 A와 B에 자리하고 있습니다.

A: 케이스 쪽으로 밀어 넣으면 와인딩 위치가 됩니다.

이 위치는 시계를 착용한 상태에서 최상의 방수 기능을 보장하는 기본적인 위치입니다.

시계는 가능하면 거의 같은 시간에 매일 와인딩해야 합니다. 저항이 증가한다고 느껴지면 와인딩 메커니즘에 역지로 힘을 가하지 마십시오.

B: 시간 설정 위치.

이 위치로 당기면, 와인딩 및 시간 설정 크라운(I)이 시계 방향으로 회전하여 시간을 조정할 수 있습니다. 와인딩 및 시간 설정 크라운(I)을 회전시켜 핸드를 원하는 시간으로 설정합니다. 와인딩 및 시간 설정 크라운(I)을 A 위치로 다시 밀어 넣습니다.

참고: 시간이 오후에 설정되면, 자정에 날짜가 변경되도록 마지막 요일 및 날짜(표시창 4와 핸드 5) 이후에 시침(1)을 한 번 이상 완전히 회전시켜야 합니다.

트리플 캘린더의 빠른 조정:

시계가 며칠 동안만 작동을 멈춘 경우, 와인딩 및 시간 설정 크라운(I)을 B 위치로 당기고 시계가 멈춘 후 경과된 시간만큼 핸드를 앞으로 이동시킵니다. 이 방법을 사용하면 여러 개의 디스플레이를 동기화하지 않아도 됩니다.

트리플 캘린더의 완전한 조정:

더 오랜 시간 시계가 작동하지 않은 경우, 모든 인디케이터를 한 개씩 조정해야 합니다. 우선 날짜를 어제로 설정하는 단계부터 시작하십시오.

주의: 오후 7시에서 오전 2시 사이에 코렉터(II, III, IV)를 눌러 요일, 날짜 또는 월(표시창 4, 핸드 5, 표시창 6)을 조정하지 마십시오.

요일(4) 조정:

시계와 함께 제공되는 코렉터 펜(V)으로 요일 코렉터(II)를 눌러 요일을 조정합니다. 코렉터(II)를 누를 때마다 날짜가 하루씩 앞으로 이동합니다. 요일 표시창(4)의 요일을 어제로 설정합니다.

월(6) 조정:

중요: 기계의 특성을 고려하여, 날짜 핸드(5)가 28일에서 31일 사이일 때는 월 코렉터(IV)를 눌러 월을 조정하지 마십시오. 월을 조정해야 하는 경우 날짜 핸드(5)가 먼저 1일에서 27일 사이로 이동해야 합니다. 그러나 28일에서 31일 사이에 월을 변경한다 해도 메커니즘이 손상될 위험은 없습니다.

시계와 함께 제공되는 코렉터 펜(V)으로 코렉터(IV)를 눌러 월을 조정합니다. 코렉터(IV)를 누를 때마다 디스플레이가 한 달씩 앞으로 이동합니다. 당월 첫째날에 조정을 하는 경우, 표시창(6)에는 이전 달이 표시됩니다.

날짜 조정(5):

시계와 함께 제공되는 코렉터 펜(V)으로 날짜 코렉터(III)를 눌러 날짜를 조정합니다. 코렉터(III)를 누를 때마다 날짜가 하루씩 앞으로 이동합니다. 31일부터 1일 사이에 날짜를 바꾸면 월(6)이 변경됩니다. 날짜를 어제로 설정합니다.

참고: 시계는 한 달을 이루는 일수를 고려하지 않습니다. 따라서 31일보다 적은 날짜로 이루어진 달은 날짜 코렉터(III)를 사용하여 수동으로 조정해야 합니다.

설정 마무리:

와인딩 및 시간 설정 크라운(I)을 B 위치로 당기고 정확한 날짜 및 시간이 표시될 때까지 핸드를 시계 방향으로 앞으로 이동시킵니다. 와인딩 및 시간 설정 크라운(I)을 A 위치로 다시 밀어 넣습니다.

방수 기능

시계의 방수 기능은 3bar의 압력에서 테스트되었습니다.

ساعة يدوية التعبئة مزودة بوظائف يوم الأسبوع والتاريخ والشهر

1. عقرب الساعات
2. عقرب الدقائق
3. عقرب الثواني
4. نافذة أيام الأسبوع
5. عقرب التاريخ (التقويم)
6. نافذة الأشهر

1. تاج التعبئة وضبط الوقت
2. مصحح أيام الأسبوع
3. مصحح التاريخ (التقويم)
4. مصحح الشهر
5. قلم التصحيح

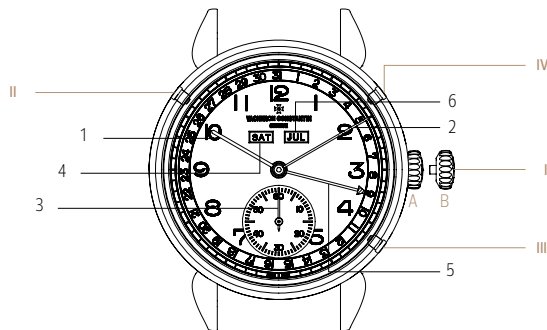

تعليمات الضبط

التعبئة وضبط الوقت :

يمكن أن يأخذ تاج التعبئة وضبط الوقت (A) أحد الوضعين: B و A.

A: عندما يكون التاج ملتصقاً بالعلبة، يكون في وضع التعبئة. وهذا وضع الارتداء الطبيعي الذي يضمن للساعة أفضل مقاومة للماء. يجب أن تتمّ التعبئة كل يوم، إن أمكن، وفي الوقت نفسه تقريباً. لا تعبئ الحركة قسراً عندما تشعر بارتفاع المقاومة.

B: وضع ضبط الوقت.

عندما يُسحب تاج التعبئة وضبط الوقت (A) إلى هذا الوضع، يمكن ضبط الوقت. أدر تاج التعبئة وضبط الوقت في اتجاه عقارب الساعة لضبط عقارب الساعة على الوقت المطلوب. ادفع تاج التعبئة وضبط الوقت (A) معيداً إياه إلى الوضع A.

ملاحظة: إذا كان ضبط الوقت بعد الظهر، يجب أن يدور عقرب الساعات (1) أكثر من دورة كاملة منذ آخر تغيير ليوم الأسبوع والتاريخ (النافذة 4 والعقرب 5)، لضمان تغير التاريخ في منتصف الليل.

ضبط سريع للتقويم الثلاثي:

إذا كانت ساعتك قد توقفت منذ بضع أيام فقط، يكون من الأسهل سحب تاج التعبئة وضبط الوقت (A) إلى الوضع B وتقديم العقرين بمقدار ما مر من وقت منذ توقف الساعة. تتيح لك هذه الطريقة المحافظة على مزامنة مختلف البيانات.

ضبط كامل للتقويم الثلاثي:

إذا توقفت ساعتك منذ مدة أطول، يتعين عليك ضبط كل البيانات واحدةً تلو الأخرى، بدءاً ببيانات اليوم السابق ليوم قيامك بضبط الوقت.

هام: لا ينبغي إجراء أي ضبط ليوم الأسبوع أو التاريخ أو الشهر (النافذة 4، العقرب 5، النافذة 6) بالضبط على مصحح الشهر والتاريخ واليوم (A و B و C) بين الساعة 7:00 مساءً والساعة 2:00 صباحاً.

تصحيح يوم الأسبوع (6):

يتم تصحيح يوم الأسبوع بتشغيل مصحح اليوم (A) بواسطة قلم التصحيح (V) المقدم مع الساعة. كل ضغطة على المصحح (A) تقدم المؤشر يوماً واحداً. اجعل بيان نافذة أيام الأسبوع (6) يشير إلى يوم أمس.

تصحيح الشهر (6):

هام: لأسباب ميكانيكية، لا ينبغي إجراء أي ضبط للشهر بالضبط على مصحح الشهر (A) إذا كان عقرب التاريخ (5) موجوداً بين 28 و 31. إذا استدعى الأمر ضبط الأشهر، يجب تقديم عقرب التاريخ (5) مسبقاً بيوم واحد ما بين 1 و 27.

لكن لا خوف من أن تتضرر الآلية إذا تم تغيير الأشهر ما بين 28 و 31. يتم تصحيح الشهر بالضبط على المصحح للشهر (A) بقلم التصحيح (V) المقدم مع الساعة. تؤدي كل ضغطة على المصحح (A) إلى تقديم البيان شهراً. وإذا كان الضبط أول الشهر، ضع بيان نافذة الأشهر (5) على الشهر السابق.

تصحيح التاريخ (4):

يتم تصحيح التاريخ بالضبط على المصحح للتاريخ (A) بقلم التصحيح (V) المقدم مع الساعة. كل ضغطة على المصحح (A) تقدم التاريخ يوماً. يؤدي الانتقال من 31 إلى 1 إلى تغيير الشهر (6). اضبط بيان التاريخ على يوم أمس. ملاحظة: لا تأخذ الساعة في الحسبان عدد أيام الشهر وبالتالي لا بد من تعويض اختلاف هذا العدد باليد في الأشهر الأقل من 31 يوماً، باستخدام زر تصحيح التاريخ (A).

إنهاء الضبط:

اسحب تاج التعبئة وضبط الوقت (A) إلى الوضع B لتقديم العقرين في اتجاه عقارب الساعة حتى تحصل على بيان التاريخ والوقت الصحيحين. ثم ادفع تاج التعبئة وضبط الوقت (A) معيداً إياه إلى الوضع A.

مقاومة الماء

اخترت مقاومة الساعة للماء تحت ضغط 3 بار.

www.vacheron-constantin.com